

DBE 64 E

E

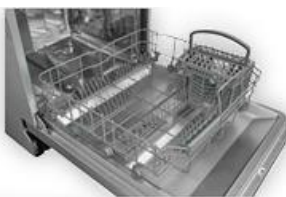

Controles fáciles e intuitivos



Interior
Mucho espacio para la vajilla



Dosificador detergente & Abrillantador

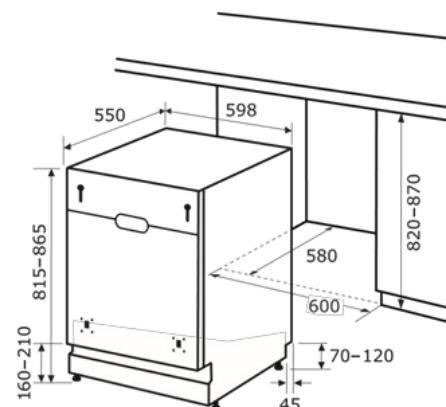

*Tanto la información técnica como la foto está sujeta a cambios

CARACTERÍSTICAS	
Tipología	Integración
Capacidad	12 Servicios
Interior	Acero Inox
Sistema de control	Electrónico
Pies ajustables	Sí
Descalcificador	Si
Indicadores falta sal y Abrillantador	Sí
Inicio Diferido	3/6/9
PROGRAMAS	
Numero	5
Eco	Si
Rápido	Si
Intensivo	Si
Normal	Si
Power +	Si
EQUIPAMIENTO	
Bandeja regulable en altura	si
Cesto cubiertos	Sí
DIMENSIONES Y PESO	
Dimensiones (HxWxD) (cm)	82x60x58
Dimensiones empaquetado (shrink) (HxWxD) (cm)	89x64,5x64,5
Peso neto (kg)	33
Peso bruto (kg)	39,5

RENDIMIENTO	
Duración de programa eco (min) Eco (EU) 2019/2014	3:40
Consumo Programa normativo ECO (L)	9
Rumorosidad	49 dB (A) re1pw
Eficiencia energética (EU) 2019/2014	E
Consumo energía programa ECO	0,923 kWh/Ciclo
Eficiencia de Rumorosidad	C
POTENCIA – CONSUMO – TENSIÓN – RUIDO	
Voltaje (V) / Frecuencia (Hz)	220-240V/50 Hz
Corriente eléctrica (A)	10
Potencia (W)	1930
Longitud cable alimentación	150 cms
EAN	
8437021415209	