

SILVERLINE

Lavavajilla para encastrar DBE-64 E Integración

Manual de instrucciones de uso

Introducción

Por favor, observe estas instrucciones cuidadosamente

Antes de poner en funcionamiento el equipo, lea atentamente este manual. Contiene importantes instrucciones de seguridad para la instalación, operación y mantenimiento del equipo. La operación correcta contribuye significativamente al uso eficiente de la energía y minimiza su consumo durante la operación.

El uso incorrecto del equipo puede ser peligroso, especialmente para los niños. Guarde el manual de instrucciones para referencia futura. Entréguelo a cualquier futuro propietario. Si tiene alguna duda sobre temas que no se describen con suficiente detalle en estas instrucciones, póngase en contacto con el Servicio al Cliente en nuestro sitio web en España y Portugal:

www.silverline-home.com

El fabricante trabaja constantemente en el desarrollo de todos los equipos y modelos. Por lo tanto, comprenda usted que, nos reservamos el derecho de hacer cambios en forma, equipo y tecnología.

Índice

1	PARA SU SEGURIDAD	7
1.1	Uso apropiado del equipo	8
1.2	Uso indebido del equipo	8
1.3	Seguridad para determinado grupo de personas.....	8
1.4	Otros riesgos potenciales	9
2	PROTECCIÓN DEL MEDIO AMBIENTE Y AHORRO DE ENERGÍA	10
3	MONTAJE E INSTALACIÓN	11
4	PUESTA EN MARCHA	13
4.1	Ajuste del nivel de dureza del agua	13
4.2	Llenado/recarga de la sal regeneradora	15
4.3	Abrillantador.....	16
4.4	Detergente para vajillas	16
4.5	Carga de la vajilla y los cubiertos.....	17
5	USO DIARIO	20
5.1	Tabla de programas	20
5.2	Información sobre el programa ECO.....	20
5.3	Inicio del programa de lavado	20
5.4	Modificación del programa de lavado	21
6.	LIMPIEZA Y MANTENIMIENTO	23
7.	DESMONTAJE DEL EQUIPO	25
8.	PROBLEMAS	26
9.	DATOS TÉCNICOS	30
10.	PIEZAS DE RECAMBIO / SERVICIO DE ATENCIÓN AL CLIENTE	31
11.	CONDICIONES DE LA GARANTÍA	32

Conozca el equipo*

Volumen de entrega

- 2 cestas para la vajilla
- 1 cesta para los cubiertos
- 1 embudo
- 1 banda/cinta protectora contra el vapor
- 1 manual de instrucciones de uso
- 1 manual de instrucciones de instalación
- 1 manguera de entrada de agua montada
- 1 tarjeta de servicio

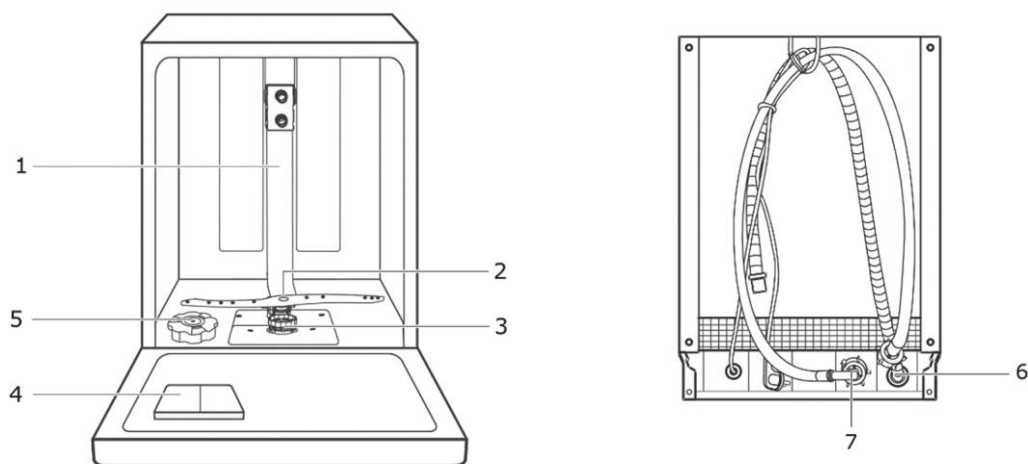

- 1 Suministro de agua
- 2 Brazo aspersor inferior
- 3 Unidad de filtros
- 4 Depósito de detergente
- 5 Depósito de sal
- 6 Conexión / manguera de entrada de agua
- 7 Salida de agua / drenaje

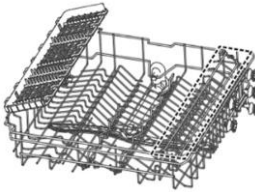
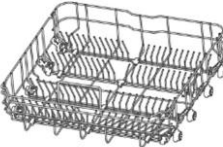
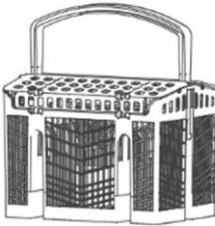

Cesta superior Con rejillas para tazas plegables y brazo aspersor superior	Cesta inferior	Cesta para cubiertos
		

*) A lo largo del texto, el término equipo se utiliza para los lavavajillas domésticos.

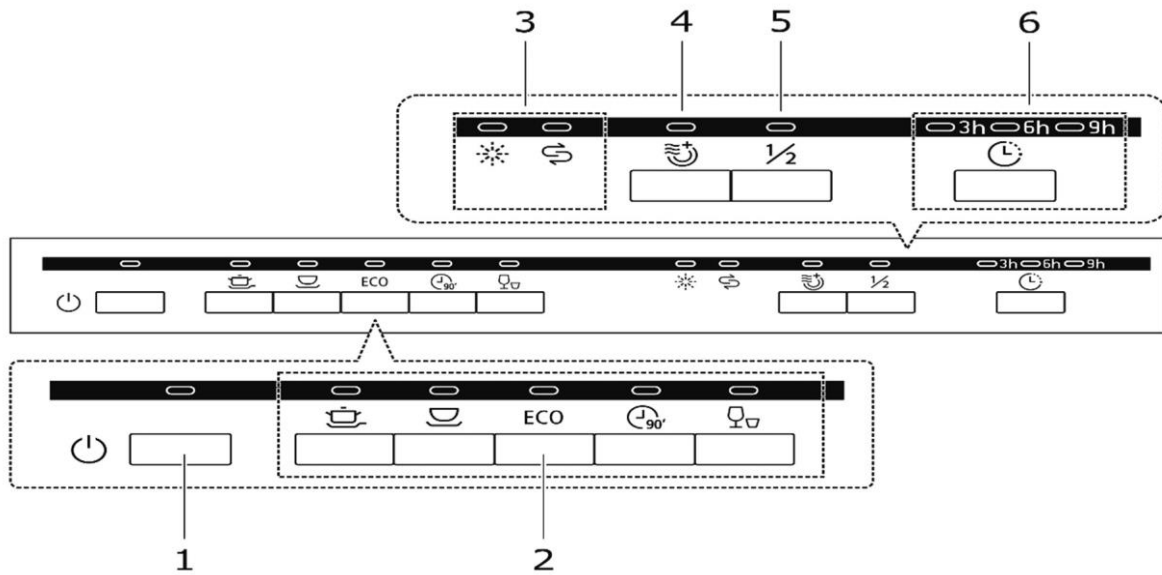
Panel de control



Explicación de los botones

NO.	BOTÓN / INDICADOR	DESCRIPCIÓN
1	Encendido / Apagado	Encender / apagar el equipo
2	Selección del programa	Seleccione el programa de lavado, la pantalla del programa seleccionado se ilumina.
3	Indicador de bajo nivel del abrillantador y de sal	Rellene el depósito del abrillantador  y de sal  ; cuando el LED se encienda.
4	Secado extra	Función adicional sólo posible con los programas: Intensivo, Power+, ECO y 90 min. La fase de secado prolongada seca perfectamente la vajilla.
5	Media carga (1/2)	Seleccione este programa de lavado para lavar menos de la mitad del total de los servicios. Esta función adicional sólo es posible usarla con los programas: Intensivo, Normal, ECO y 90 min. Ahorra energía y agua
6	Inicio diferido	Pulse el botón y retrase la hora de inicio en 3, 6 o 9 horas.

*** Las funciones "Secado extra" y "Media carga" no pueden seleccionarse juntas.

Plan de carga de las cestas para el lavavajillas de uso doméstico

De acuerdo con la norma EN60436, el programa ECO ha sido probado de la siguiente manera:

- Servicios: 12
- Posición de la cesta superior: posición inferior
- Ajuste del abrillantador: máximo
- Nivel de dureza: H3
- Consumo de energía en estado apagado: 0.49W

Cesta superior

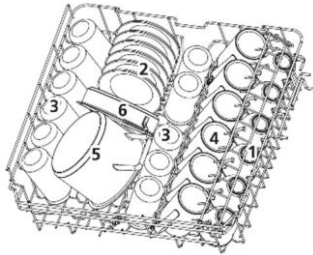

Cesta interior

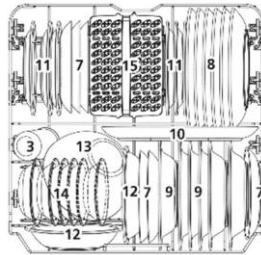

No.	Pieza	No.	Pieza
1	Tazas	7	Plato para postre
2	Platos para tazas	8	Plato llano
3	Vasos	9	Plato hondo
4	Tazones	10	Plato ovalado
5	Olla	11	Plato pequeño
6	Olla plana	12	Tazón
		13	Tazón de cristal
		14	Tazón para postre
		15	Cesta de cubiertos

Bandeja de cubiertos

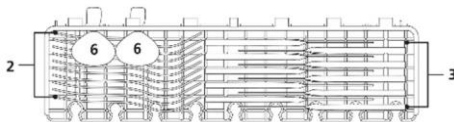

Cesta de cubiertos

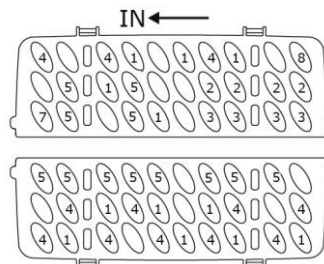

Nº	Cubierto	Nº	Cubierto
1	Cuchara para sopa 	5	Cuchara para postre 
2	Tenedor 	6	Cuchara para servir 
3	Cuchillo 	7	Tenedor para servir 
4	Cuchara para café 	8	Cucharón 

1 Para su seguridad

Todas las instrucciones de seguridad en este manual de uso están marcadas con un símbolo de advertencia. Señalan posibles peligros en una etapa temprana. Asegúrese de leer y seguir esta información.

Explicación de las indicaciones de seguridad



PELIGRO

Indica una situación peligrosa que, si se ignora, provocará la muerte o lesiones graves.



ADVERTENCIA

Indica una situación peligrosa que, si se ignora, puede provocar la muerte o lesiones graves.



PRECAUCIÓN

Indica una situación peligrosa que, si se ignora, puede provocar lesiones leves o moderadas

ATENCIÓN

Indica una situación que, si no se observa, conduce a daños materiales.



PELIGRO DE DESCARGA ELÉCTRICA



PELIGRO DE ESCALDADURAS



PELIGRO DE INCENDIO



➤ información y notas a tener en cuenta

Uso de los siguientes caracteres:

- Enumera una lista
- ✓ Pasos en secuencia de una prueba
- 1. Pasos en secuencia del trabajo a realizar
- Describe la reacción del equipo a la etapa de trabajo

1.1 Uso apropiado del equipo

- El equipo está destinado únicamente al uso doméstico.
- El equipo es adecuado para lavar vajillas. Cualquier otro uso se considera inadecuado.
- No utilice el equipo de forma distinta a la descrita en este manual de instrucciones, ya que de lo contrario la garantía no se aplicará en caso de daños.
- El equipo no está destinado a ser utilizado en el exterior.

El uso previsto también incluye el cumplimiento de las condiciones de funcionamiento y mantenimiento especificadas por el fabricante. Por razones de seguridad, no está permitido realizar cambios o modificaciones al equipo.

1.2 Uso indebido del equipo

Las siguientes actividades se consideran un uso indebido y, por tanto, están prohibidas:

- El equipo no es apto para uso comercial.
- No conecte el equipo a la red con un enchufe múltiple (regleta).
- No tense el cable de alimentación ni las mangueras.
- No doble ni pellizque el cable de alimentación ni las mangueras.
- Coloque el equipo de manera que el enchufe de la red sea accesible.
- No extraiga el enchufe de la toma de corriente por el cable.
- No vierta nunca disolventes en el equipo.
- No coloque productos inflamables ni objetos humedecidos con productos inflamables dentro del equipo o cerca de él.
- Asegúrese de que el equipo está bien fijado. No utilice adhesivos ni colas para la fijación.

1.3 Seguridad para determinado grupo de personas

Este equipo puede ser utilizado por niños a partir de 8 años y por personas con capacidades físicas, sensomotrices o mentales reducidas o con falta de experiencia y conocimientos. Sin embargo, deben ser supervisados o instruidos en el uso seguro del equipo y deben comprender los posibles peligros.

- La limpieza y el mantenimiento del equipo pueden ser realizados por niños únicamente bajo la supervisión de un adulto.
- Supervise a los niños para asegurarse de que no jueguen con el equipo.



PELIGRO

PELIGRO DE ASFIXIA

Las piezas de embalaje (p. Ej., plástico, poliestireno) pueden ser peligrosas para los niños. Mantenga el material de embalaje fuera del alcance de los niños.



ADVERTENCIA



PELIGRO DE INTOXICACIÓN

El detergente usado en el lavavajillas es corrosivo. Mantenga a los niños alejados.



PRECAUCIÓN

PELIGRO DE LESIONES

Cuando se activa la apertura automática de la puerta (según el modelo), los niños pequeños no deben estar en la zona de apertura de la puerta del equipo. Existe riesgo de lesiones en caso de un mal funcionamiento.

1.4 Otros riesgos potenciales



PELIGRO



PELIGRO DE DESCARGA ELÉCTRICA

- Nunca toque la clavija del cable eléctrico con las manos húmedas o mojadas al introducirla o extraerla.
- En caso de emergencia, retire inmediatamente el enchufe de la toma de corriente.
- Retire siempre el enchufe de la toma de corriente antes de realizar cualquier trabajo de limpieza o mantenimiento.
- Un cable de alimentación dañado debe ser sustituido inmediatamente por el proveedor, el distribuidor especializado o el servicio de atención al cliente. Si el cable o enchufe están dañados, no utilice el equipo.
- No realice ningún trabajo de limpieza o mantenimiento en el equipo que no sea el descrito en este manual.



PRECAUCIÓN

PELIGRO DE LESIONES

No deje la puerta del equipo abierta innecesariamente, ya que aumenta el riesgo de tropezarse.

2 Protección del medio ambiente y ahorro de energía



Eliminación del embalaje

Deseche el embalaje según su tipo. Deposite la cartulina y el cartón a los residuos de papel y el plástico a la recogida de materiales reciclables.

Eliminación de equipos viejos (ES)

Los electrodomésticos viejos no deben eliminarse con la basura doméstica



El símbolo del cubo de basura tachado en el producto o en su embalaje significa que el equipo no debe eliminarse con la basura doméstica, sino por separado.

Puede llevar el equipo viejo gratuitamente a un punto de recogida municipal de residuos de equipos eléctricos y electrónicos adecuado, por ejemplo, un centro de reciclaje.

Puede obtener las direcciones en su ciudad o gobierno local.

También puede devolver gratuitamente los residuos de equipos eléctricos y electrónicos (RAEE) pequeños con una longitud de hasta 25 cm a los minoristas con una superficie de venta de equipos eléctricos y electrónicos de al menos 400 m² o a los minoristas de alimentos con una superficie total de venta de al menos 800 m², que ofrezcan equipos eléctricos y electrónicos varias veces al año.

Los RAEE de mayor tamaño pueden devolverse gratuitamente al comprar un nuevo equipo del mismo tipo que cumpla esencialmente las mismas funciones que el nuevo a un minorista adecuado. Para las modalidades de devolución de un equipo antiguo en caso de entrega del nuevo equipo, póngase en contacto con su distribuidor.

Antes de deshacerse del producto, retire, si es posible, todas las pilas y acumuladores, así como todas las bombillas que puedan retirarse sin destruirlas.

Nos gustaría señalar que usted es responsable de la eliminación de los datos personales en el equipo que se va a eliminar.

Los niños suelen ser incapaces de reconocer los peligros inherentes a la manipulación de los electrodomésticos. Proporcione la supervisión necesaria y no permita que los niños jueguen con el equipo.

Eliminación de equipos viejos (AT)



El símbolo del cubo de basura tachado en el producto o en su embalaje significa que el equipo no debe eliminarse con la basura doméstica, sino por separado.

Puede llevar el equipo viejo gratuitamente a un punto de recogida municipal de residuos de equipos eléctricos y electrónicos adecuado, por ejemplo, un centro de reciclaje. Puede obtener las direcciones en su ciudad o administración

municipal. También puede devolver los RAEE de forma gratuita al comprar un nuevo equipo del mismo tipo y con la misma función en un comercio fijo. Póngase en contacto con su distribuidor para conocer las modalidades de devolución de un equipo antiguo en caso de entrega del nuevo equipo.

Antes de deshacerse del producto, retire, si es posible, todas las pilas y acumuladores, así como todas las bombillas que puedan retirarse sin destruirlas.

Nos gustaría señalar que usted es responsable de la eliminación de los datos personales en el dispositivo que se va a eliminar.

El equipo puede contener sustancias que pueden poner en peligro el medio ambiente y la salud de las personas si se eliminan de forma incorrecta. El reciclaje de materiales ayuda a reducir los residuos y a conservar los recursos. Al recoger los equipos usados por separado y reciclarlos, se contribuye a evitar el impacto negativo sobre el medio ambiente y la salud humana.

3 Montaje e instalación

Preparando el equipo

- ✓ El embalaje debe estar intacto.
- ✓ Compruebe que el equipo no ha sufrido daños durante el transporte.
- ✓ Un equipo dañado no debe ponerse en marcha en ningún caso.
- ✓ En caso de daños, póngase en contacto con el proveedor.

Desembalaje del equipo

El equipo y las piezas del interior están protegidas para el transporte. Retire todas las cintas adhesivas del lado derecho e izquierdo de la puerta del equipo, así como las cintas adhesivas y las piezas de embalaje del interior del equipo. Elimine cuidadosamente los restos de adhesivo con agua con lejía.

Instalación

Antes de instalar el equipo, lea atentamente las instrucciones de uso y observe las imágenes.

PARA MÁS INSTRUCCIONES DE INSTALACIÓN, CONSULTE EL MANUAL DE INSTRUCCIONES DE INSTALACIÓN QUE SE INCLUYEN EN EL VOLUMEN DE ENTREGA POR SEPARADO.



PELIGRO DE DESCARGA ELÉCTRICA

No conecte el equipo a la red eléctrica durante la instalación.

El equipo,

- instálelo en una habitación seca y a prueba de heladas con una base sólida.
- instálelo cerca de un lavabo/fregadero o del desagüe del suelo, para la conexión de los ductos.
- móntelo e instálelo de forma profesional de acuerdo con las instrucciones de montaje adjuntas.
- no lo instale debajo de una placa de cocción, ni directamente junto a un aparato no estándar de cocina que irradie calor. Las temperaturas que puedan emitirse podrían dañar el lavavajillas.

Conexión eléctrica

El requisito para la conexión eléctrica es una toma de contacto de protección instalada profesionalmente con una protección de fusible propia y suficiente (220-240V~/50 Hz/10A). Se recomienda el uso de un interruptor diferencial sensible a los impulsos de la corriente (RCD).



PELIGRO

PELIGRO DE DESCARGA ELÉCTRICA

Es imprescindible que el equipo esté conectado a tierra de acuerdo con la normativa. Para ello, la clavija del cable de conexión está provista del contacto previsto para ella.



ADVERTENCIA

PELIGRO DE INCENDIO

No conecte el equipo a una toma de corriente múltiple, regleta o similar.



- Si el enchufe no encaja en la toma de corriente, póngase en contacto con un electricista.
- No utilice un cable de extensión con un enchufe adaptador con este equipo.

4 Puesta en marcha

Antes de poner en marcha el equipo, realice los siguientes ajustes y llénelo con sal regeneradora, abrillantador y detergente para lavavajillas.

4.1 Ajuste del nivel de dureza del agua

Antes de utilizar el equipo por primera vez, ajústelo al nivel de dureza del agua local. Puede obtener esta información de su proveedor de agua o en Internet.





- El descalcificador se utiliza para eliminar los minerales y las sales del agua que pueden dañar el equipo o tener un efecto indeseable en la vajilla.
- Cuantos más minerales y sales tenga el agua, más dura será esta.

El lavavajillas está diseñado para que la cantidad de sal consumida se pueda ajustar en función de la dureza del agua utilizada. Se trata de optimizar y personalizar el consumo de sal.

1. Abra la puerta y encienda el equipo.
2. Dentro de los 60 segundos siguientes al encendido del equipo, mantenga pulsado el botón "corto" durante algo más de 5 segundos.
3. La pantalla muestra la dureza del agua almacenada.
4. Seleccione la dureza del agua deseada con el botón "corto".
H3>H4>H5>H6>H1>H2.
5. Sin hacer otro ajuste o pulsando el botón "ON/OFF", en 5 segundos, la dureza del agua seleccionada se guarda.

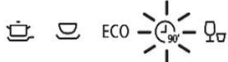
Realice los ajustes necesarios de acuerdo con la siguiente tabla

Ajuste de fábrica: H3

Dureza del agua				Indicador / Pantalla	Visualización de la regeneración en cada secuencia del programa	Consumo de sal (gr/ciclo)
°dH	°fH	°Clark	°mmol /litro			
0~5	0~9	0~6	0~0.94	H1 	NO	0
6~11	10~20	7~14	1.0~2.0	H2 	10	9
12~17	21~30	15~21	2.1~3.0	H3 	5	12
18-22	31-40	22-28	3.1~4.0	H4 	3	20
23~34	41~60	29~42	4.1~6.0	H5 	2	30
35~55	61~98	43~69	6.2~9.8	H6 	1	60

1° dH = 1.25° Clark = 1.78 °fH = 0.178 mmol/l

° dH: grado de dureza alemán

° Clark: grado de dureza inglés

° fH: grado de dureza francés

* Regeneración del sistema de ablandamiento del agua.

Para mantener la función de ablandamiento, el equipo regenera periódicamente el sistema ablandador de agua. Cada regeneración requiere 2 litros de agua adicionales, el consumo de energía aumenta en 0,02 kWh y el programa se prolonga 4 minutos.

4.2 Llenado/recarga de la sal regeneradora

Antes de utilizar el equipo por primera vez, rellene el contenedor de sal con sal regeneradora. Tenga en cuenta lo siguiente al llenar el contenedor de sal:

- ✓ Utilice únicamente sales regeneradoras especialmente fabricadas para lavavajillas.
- ✓ En caso de daños debidos al uso de sal inadecuada, el fabricante declina toda responsabilidad y la garantía queda invalidada.
- ✓ Rellene la sal regeneradora antes de la primera puesta en marcha.



- Cuando se utiliza pastillas que contienen sal regeneradora, no es necesario añadir sal regeneradora al contenedor de sal.
- No añada sal regeneradora si la dureza del agua en la zona residencial es de 0-5° dH.

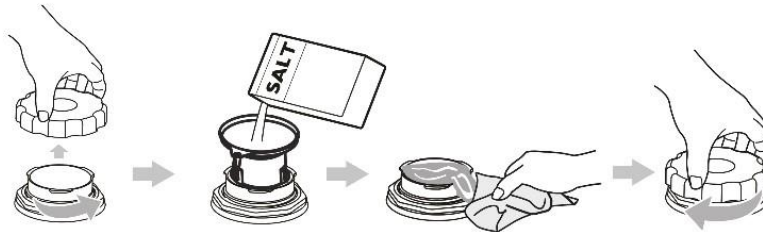

1. Retire la cesta inferior, desenrosque la tapa del contenedor de sal.
2. Para el primer uso, llene el recipiente de sal con aproximadamente 1 litro de agua.
3. Ponga el embudo y rellene aproximadamente 1,5 kg de sal regeneradora. Es normal que salga algo de agua del recipiente.
4. Limpie inmediatamente la sal regeneradora derramada con un paño húmedo.
5. Coloque la tapa correctamente y enrósquela hasta el tope.
6. Inicie un programa de lavado inmediatamente después del llenado. Normalmente, el indicador de nivel bajo de sal se apaga después de ejecutar un programa de lavado.

Rellene con sal regeneradora cuando se encienda el indicador de "falta de sal" 

ATENCIÓN

DAÑOS MATERIALES

- Nunca llene con detergente el recipiente de sal. Esto causará daños en la unidad del ablandador de agua.
- Tenga cuidado de no añadir nunca el polvo equivocado al recipiente de la sal. Es probable que haya un defecto en el sistema de descalcificación.
- Apriete bien la tapa del contenedor de sal. Si el detergente del lavavajillas entra en el contenedor de sal, el ablandador se dañará.
- No deje la sal regeneradora derramada en el equipo. Esto dañará el equipo y el tanque de acero inoxidable.

4.3 Abrillantador

El abrillantador evita que se formen gotas de agua en la vajilla, que pueden dejar manchas y rayas. El abrillantador acelera el proceso de secado.

Llenado/recarga del abrillantador

Añada o rellene el abrillantador cuando se encienda el indicador de falta de abrillantador



en el panel de control.

Si se utilizan pastillas que ya contienen abrillantador, ignore el indicador.

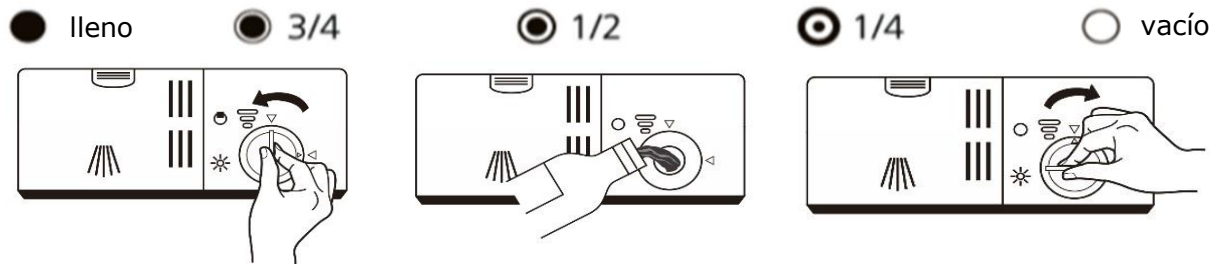

- Limpie inmediatamente el abrillantador derramado con un paño absorbente.
- Nunca añada abrillantador junto con otras sustancias (por ejemplo, detergente en polvo para lavavajillas, detergente líquido para lavavajillas).

Ajuste del uso de abrillantador

El control del contenedor del abrillantador tiene seis o cuatro niveles de ajuste. El nivel de ajuste de fábrica es "4". Si se forman manchas o la vajilla no se seca bien, aumente la cantidad de abrillantador:

1. Quite la tapa del contenedor
2. Gire el control a un nivel más alto.

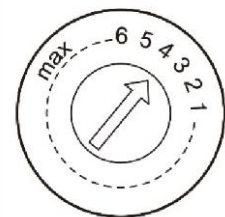

Recomendamos el ajuste de fábrica "4".

4.4 Detergente para vajillas

Al elegir el detergente del lavavajillas, observe cuidadosamente las instrucciones del fabricante.

- ✓ Utilice únicamente detergentes para lavavajillas domésticos.
- ✓ Al dosificar el detergente, siga las instrucciones del envase del mismo.
- ✓ Llene las cámaras del recipiente de detergente con detergente en polvo.
- ✓ Utilice únicamente detergente en polvo para los "Programas de lavado cortos".
- ✓ Respete las recomendaciones de dosificación indicadas en la tabla de programas.

ADVERTENCIA

PELIGRO DE INTOXICACIÓN

- Mantenga el detergente para vajillas en un lugar seguro, fuera del alcance de los niños. Añada siempre el detergente para lavavajillas en el recipiente justo antes de poner en marcha el equipo.
- El detergente para lavavajillas es corrosivo. Mantenga a los niños alejados.
- No inhale el detergente para lavavajillas en polvo.
- No ingiera el detergente para lavavajillas.
- Los detergentes para lavavajillas pueden causar quemaduras en la nariz, la boca y la garganta.
- Mantenga a los niños alejados del detergente para vajillas y del lavavajillas abierto.
- No añada el detergente al lavavajillas hasta que el programa vaya a comenzar.

Llenado del detergente para vajillas

- Llene el recipiente del detergente sólo antes de iniciar el programa de lavado. Si el detergente del lavavajillas está húmedo, no podrá disolverse.
- Siga las instrucciones de dosificación y almacenamiento del fabricante

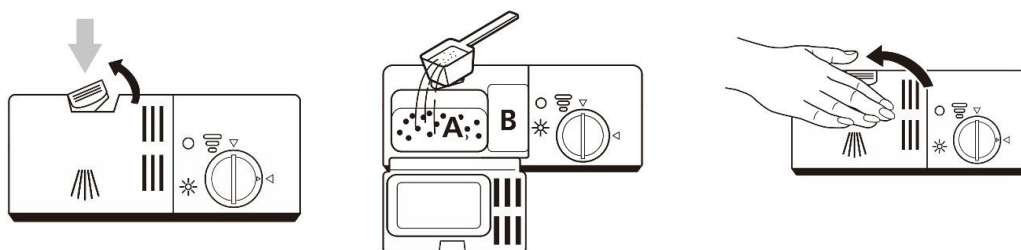

(A) Detergente para el programa de lavado principal.

(B) Detergente para el programa de prelavado.

4.5 Carga de la vajilla y los cubiertos

Para obtener resultados óptimos de lavado, tenga en cuenta los siguientes consejos al cargar las cestas.

- ✓ Elimine los restos de comida, por ejemplo, con los cubiertos. No es necesario el enjuague previo.
- ✓ Remoje la grasa quemada en las sartenes.
- ✓ Alinee los platos con los brazos aspersores.
- ✓ Fije las piezas de plástico para evitar que queden restos de agua en ellas.
- ✓ Los artículos sensibles a la temperatura pueden deformarse bajo la carga de otras piezas, por lo tanto, asegure una distancia suficiente.
- ✓ Coloque los objetos huecos como tazas, vasos, sartenes, etc. con la abertura hacia abajo. No los apile.
- ✓ Coloque los vasos más pequeños en la cesta superior y los vasos más grandes y altos en la cesta inferior.
- ✓ Para evitar daños en el cristal, los vasos no deben tocarse entre sí.
- ✓ Coloque los objetos grandes y difíciles de limpiar en la cesta inferior. De este modo, la vajilla sucia queda bien cubierta por el chorro de agua.
- ✓ La vajilla y los cubiertos no deben obstruir la rotación de los brazos aspersores, de lo contrario el chorro de agua no puede llegar eficientemente a los objetos.



PRECAUCIÓN

PELIGRO DE LESIONES

- Los cuchillos largos y afilados insertados en posición vertical suponen un peligro potencial.
- Introduzca los cubiertos largos y/o afilados, como los cuchillos de cocina, en posición horizontal en la cesta superior.

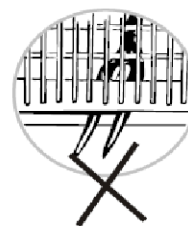

Piezas de la vajilla inadecuadas para el lavavajillas

No toda la vajilla y cubiertos son aptos para ser lavados en el lavavajillas. Para evitar daños, se recomienda seguir las siguientes instrucciones.

OBJETO	POSIBLE DAÑO
Cristal delicado, por ejemplo, cristal de plomo	Pueden ponerse opacos y lechosos
Decoración en platos/vasos/cubiertos	La decoración puede desvanecerse porque no es apta para el lavavajillas
Plata	Puede empañarse
Aluminio anodizado	Puede decolorarse
Estaño	Puede opacarse
Madera	Puede deformarse y agrietarse
Plástico sensible al calor	Puede deformarse
Piezas/cubiertos con partes pegadas	Pueden separarse/soltarse
Piezas artesanales	Pueden dañarse
Componentes eléctricos de aparatos de cocina, por ejemplo, batidoras	Pueden provocar una descarga eléctrica

Colocación de la cesta superior

Cambio de la posición inferior (1) a la superior (4)

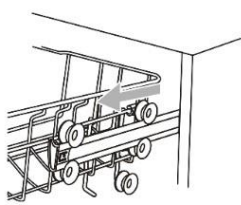

1

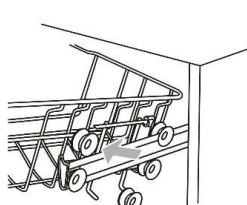

2

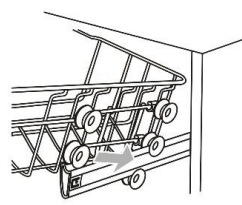

3

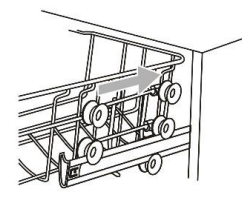

4

Ajuste de la cesta superior

- **en la posición superior**
levante la cesta superior en el centro de cada lado hasta que la cesta se bloquee en la posición superior. No es necesario levantar las asas.
- **en la posición inferior**
levante las asas de cada lado para desbloquear la cesta y baje a la posición inferior.

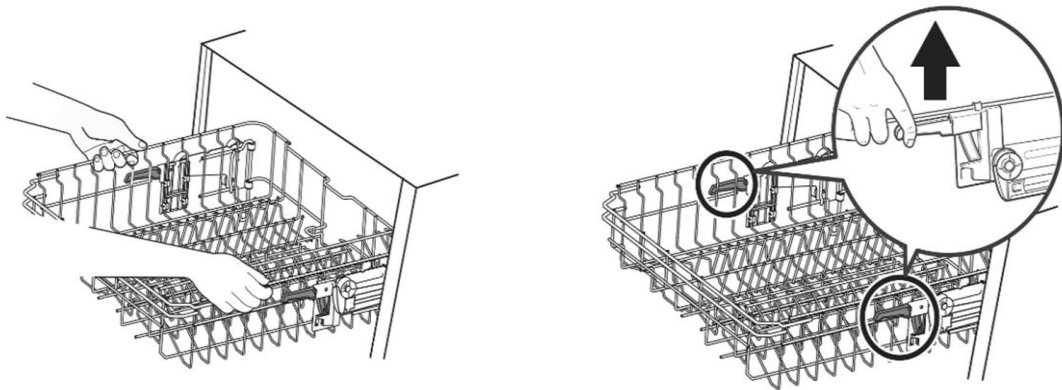

Abatimiento de las rejillas para tazas

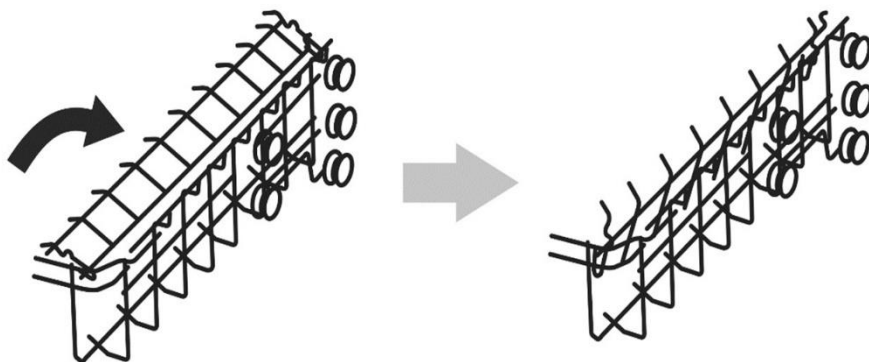

Colocación de la cesta inferior



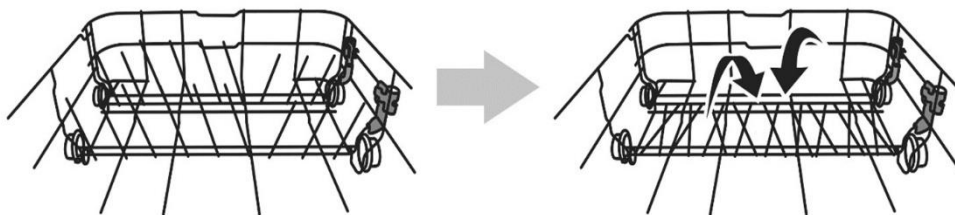

Para cargar piezas más grandes, como ollas y sartenes, puede plegar las puntas de almacenamiento.



5 Uso diario

Seleccione un programa de lavado adecuado en función del tipo de vajilla y del grado de suciedad, de acuerdo a la siguiente tabla de programas.

5.1 Tabla de programas

PROGRAMA	SÍMBOLO	Operación				CONSUMO 12 Servicios			
		Prelavado	Lavado	Aclarado	Secado	Polvo / pastilla	Duración (minutos)	Energía (kWh)	Agua (l)
Intensivo		50°C	65°C	3 veces máx. 65°C	✓	4/16g 1 o 2 pastillas	205	1.621	17.8
Power+		45°C	55°C	2 veces máx. 65°C	✓	4/16g 1 o 2 pastillas	175	1.302	14.3
ECO (EN60346)	ECO	-	45°C	2 veces máx. 60°C	✓	20g 1 o 2 pastillas	220	0.923	11.0
90 min		-	60°C	2 veces frío máx. 65°C	✓	20g 1 o 2 pastillas	90	1.100	11.7
Corto		-	50°C	2 veces máx. 45°C	-	20g	30	0.751	11.2

5.2 Información sobre el programa ECO

El programa ecológico es adecuado para la limpieza de la vajilla con suciedad normal. El programa ecológico es el más eficiente en términos de consumo combinado de energía y agua.

El programa ecológico sirve para comprobar el cumplimiento de la normativa de diseño ecológico de la UE. Se basa en la norma DIN-EN 60436. El ajuste de dureza del agua es para 14dH o 2,5°mmol/l. El ajuste del abrillantador debe ser "6" o el máximo.

Las mediciones se realizan en condiciones específicas (condiciones de laboratorio). Las desviaciones en el funcionamiento diario son posibles.

Los datos de la tabla para los otros programas son sólo valores orientativos. Las especificaciones de duración y consumo de energía y agua cubren un ciclo de funcionamiento.

5.3 Inicio del programa de lavado

1. Saque las cestas del lavavajillas, cárguelas con la vajilla y vuelva a empujarlas.
2. Cargue el cesto de los cubiertos y vuelva a colocarlo.
3. Rellene el detergente del lavavajillas (consulte los apartados sobre la sal, el abrillantador y el detergente del lavavajillas en el capítulo "Puesta en marcha").
4. Abra el grifo del agua por completo.
5. Pulse el botón "ON/OFF" y encienda el equipo.
6. Pulse el botón "Programa" y seleccione un "Programa de lavado" (véase "Tabla de programas"). La luz del programa correspondiente se enciende.
7. Cierre la puerta del equipo y éste iniciará el ciclo de lavado



- Cuando la puerta se cierra correctamente se oye un chasquido.
- No cierre la puerta hasta que las cestas de la vajilla hayan sido empujadas hacia adentro del equipo. Así evitará dar golpes innecesarios a las piezas de la vajilla.
- No deje caer los cubiertos (especialmente los cuchillos) en el cesto de los cubiertos, colóquelos cuidadosamente. Un uso cuidadoso aumenta la vida útil de los elementos del equipo.

5.4 Modificación del programa de lavado

Si el agua ha sido lanzada completamente o el detergente ya ha fluido, no es posible cambiar el programa sin reiniciar. En este caso, vuelva a rellenar el contenedor del detergente. (véase el apartado "Llenado del detergente").

1. Abra ligeramente la puerta del equipo para cancelar el ciclo de lavado.
2. Cuando los brazos rociadores dejen de girar, abra completamente la puerta del equipo.
3. Pulse el botón "Programa" durante 3 segundos y seleccione el programa deseado.
4. Cierre la puerta del equipo.
5. El equipo inicia el programa seleccionado después de 10 segundos.

Interrupción del programa de lavado

Poner una pieza olvidada es posible siempre que el recipiente del detergente no se haya abierto.

1. Abra ligeramente la puerta del equipo para interrumpir el ciclo de lavado.
2. Cuando los brazos rociadores dejen de girar, abra completamente la puerta.
3. Ponga la pieza de vajilla olvidada.
4. Cierre la puerta.
5. El equipo inicia el programa seleccionado después de 10 segundos.



Fin del programa de lavado

Al final de un programa de lavado, suena una señal acústica durante 8 segundos.

ATENCIÓN

DAÑOS MATERIALES

Deje que el equipo se enfríe un poco tras el final del programa (señal acústica), no lo abra inmediatamente.

Vaciado del lavavajillas

Para evitar que el agua de la rejilla superior gotee a la vajilla de la rejilla inferior, vacíe primero la rejilla inferior y después la superior.

ATENCIÓN

DAÑOS CAUSADOS POR FUGA DE AGUA

Para evitar fugas de agua incontroladas, cierre el grifo después de cada uso en los equipos que no tienen Aquastop.

6. Limpieza y mantenimiento

La limpieza y el mantenimiento regulares del equipo no sólo tienen un efecto ecológico y de ahorro de energía, sino que también aumentan su vida útil. El breve resumen adjunto ofrece valiosos consejos.

Limpieza exterior e interior del equipo

- ✓ Limpie el panel de control, la junta de goma y la carcasa con un paño húmedo. No utilice nunca objetos afilados, estropajos, disolventes o limpiadores agresivos.
- ✓ Elimine las manchas o la suciedad del interior del equipo con agua y un paño humedecido con un poco de vinagre blanco o detergente especial para lavavajillas.
- ✓ Para evitar depósitos y residuos de cal, haga funcionar el equipo sin vajilla con detergente para lavavajillas en la posición más alta.



- En caso de no utilizar el equipo por un periodo prolongado, por ejemplo, durante las vacaciones,
 - ejecute un ciclo de lavado sin vajilla,
 - desconecte el enchufe de la toma de corriente y
 - deje la puerta del equipo ligeramente abierta. Esto hará que las juntas duren más tiempo y evitará que se formen olores desagradables.
- Una limpieza profunda del equipo con productos de limpieza especiales para lavavajillas depende del uso y cuidado del equipo. Siga las instrucciones del fabricante del producto de limpieza del lavavajillas. Realice una limpieza básica al menos una vez al año.
- Coloque una pequeña cáscara de limón en el cesto de los cubiertos de vez en cuando. Esto garantiza un buen resultado de limpieza y un aroma fresco.
- Encienda el equipo al menos una vez a la semana para que la bomba bombee agua hacia dentro y hacia fuera y las juntas se mantengan húmedas.

Limpieza de los brazos aspersores

1. Saque el brazo aspersor inferior hacia arriba.
2. Gire la tuerca del brazo aspersor superior en la dirección de la flecha y tire del brazo aspersor hacia abajo.
3. Mantenga los brazos aspersores bajo un grifo con agua corriente y lave la pequeña abertura de la boquilla.
4. Agítelos para eliminar cualquier cuerpo extraño grande (por ejemplo, trozos de cáscara de huevo) a través de la abertura de la boquilla.
5. Limpie las aberturas de las boquillas con agua tibia y jabón y un cepillo suave.
6. Aclare bien bajo el grifo.

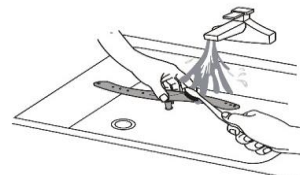
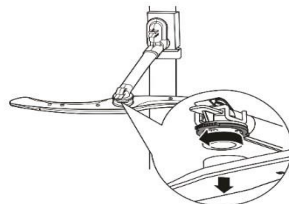
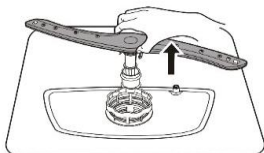

- Las obstrucciones en los orificios de los brazos aspersores interfieren con el flujo de agua y las pastillas de limpieza pueden no disolverse correctamente.

Limpeza del filtro

El sistema de filtrado se compone de la siguiente manera.

1 Filtro principal

Los residuos de alimentos y las impurezas atrapadas por este filtro son ablandados o triturados por el chorro de agua del brazo aspersor inferior y se desechan a través del tubo de desagüe.

2 Filtro grueso

El filtro grueso atrapa los restos de comida más grandes (huesos, cristales rotos, semillas) para evitar que la abertura del desagüe se obstruya.

3 Filtro fino

El filtro fino retiene los pequeños restos de comida para que no sean lanzados nuevamente a la vajilla durante el ciclo de lavado.

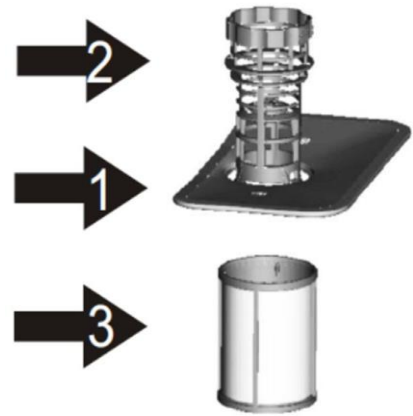

Revise los filtros después de cada uso y límpielos si es necesario. Límpielos de la siguiente manera después de al menos cada cinco usos, o mínimo una vez al mes. Asegúrese de seguir las instrucciones para ahorrar energía y agua (vea el capítulo 2.1).

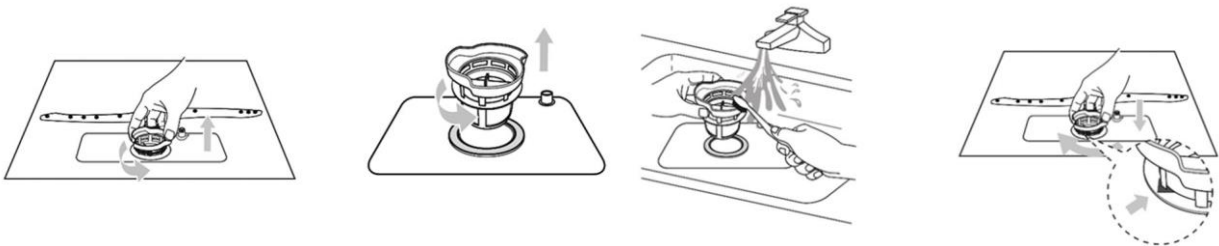

1. Gire el filtro grueso (2) en sentido contrario a las manecillas del reloj y levante los filtros hacia arriba.
2. Enjuague todos los filtros con agua corriente.
3. Limpie los filtros grueso y fino con un cepillo de limpieza.
4. Vuelva a montar el sistema de filtrado en orden inverso.
5. Coloque el sistema de filtrado en su soporte y presione hacia abajo.
6. Gire el filtro grueso en el sentido de las manecillas del reloj hasta el tope (vea también la marca de la flecha).

Limpeza de la puerta del equipo

- Limpie el marco de la puerta con un paño suave y húmedo.
- No utilice nunca limpiadores en spray o similares para evitar la entrada de agua en la cerradura de la puerta y en los elementos eléctricos.

Medidas de protección contra las heladas

Si el equipo se encuentra en un lugar donde las temperaturas se acercan o caen por debajo del punto de congelación, observe lo siguiente:

- ✓ Desconecte el enchufe de la toma de corriente o apague el fusible.
- ✓ Cierre el grifo de agua y desenrosque la manguera de entrada.
- ✓ Deje que el agua de la manguera de entrada y de la válvula de entrada salga. (Coloque un recipiente debajo para recoger el agua).
- ✓ Vuelva a conectar la manguera de entrada a la válvula de entrada.
- ✓ Retire el filtro de la bandeja inferior y absorba el agua del anillo de goma con una esponja

7. Desmontaje del equipo

Observe la siguiente secuencia de pasos:

1. Desenchufe o apague el fusible de la toma de corriente.
2. Cierre el grifo del agua.
3. Desconecte las mangueras de entrada y salida.
4. Desenrosque los tornillos de fijación de la encimera, si los hay.
5. Retire el tablero del zócalo, si lo hay.
6. Saque el equipo, tire cuidadosamente de la manguera.

Drenaje del agua residual de la manguera

Si el fregadero está a 1.000 mm o incluso más arriba del suelo, el agua residual no puede ir directamente al fregadero.

En este caso, recoja el agua residual de la manguera en un recipiente adecuado fuera del fregadero.

Transporte

- ✓ Vacíe el equipo y asegure las piezas sueltas.
- ✓ Transporte el equipo sólo en posición vertical (para evitar que el agua residual entre en el sistema de control de la máquina ya que esto provocará una ejecución incorrecta de los programas de lavado).

8. Problemas



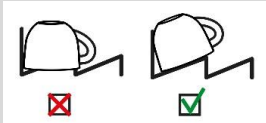

Antes de llamar al servicio de atención al cliente

PROBLEMA	POSIBLE CAUSA	MEDIDAS CORRECTIVAS
El equipo no funciona	Fusible fundido o desactivador de fusibles activado	Revise el fusible
	El enchufe no está conectado a la red de alimentación	Conecte el enchufe a la red
	Baja presión del agua	Compruebe que el suministro de agua esté correctamente conectado y que el grifo esté abierto
	La puerta del equipo no se ha cerrado correctamente	Cierre la puerta del equipo
La vajilla no se ha secado bien o no se ha secado en absoluto	No se ha utilizado abrillantador o una dosis demasiado baja.	1. Llene el recipiente de abrillantador. 2. Ajuste la cantidad de abrillantador.
	El limpiador utilizado tiene un pobre rendimiento de secado	Utilice un abrillantador o detergente combinado con mayor rendimiento de secado
	El programa seleccionado no tiene la función de "Secado"	Escoja un programa con función de "Secado"
	La función "Extra-seco" no estaba activada	Active la función "Extra-seco", si está disponible
	El agua se acumula en los huecos de la vajilla o de los cubiertos	Coloque las piezas en ángulo si es posible  (vea el capítulo 4.5 "Carga de vajilla y cubiertos")
	El proceso de secado aún no ha terminado	Espere a que termine el programa. Al finalizar el programa, abra un poco la puerta. El vapor puede escapar y la vajilla termina de secarse
Las piezas de plástico no se han secado completamente	Apariencia normal. Las piezas de plástico se secan mal	No hay solución posible
Los cubiertos no se han secado	Los cubiertos no se han colocado correctamente	Coloque correctamente la cubertería (vea capítulo 4.5 "Carga de vajilla y cubiertos")

PROBLEMA	POSIBLE CAUSA	MEDIDAS CORRECTIVAS
El interior del equipo está mojado después del ciclo de lavado	Aspecto normal	No es necesario hacer nada
La vajilla no está completamente limpia	<ul style="list-style-type: none"> • La vajilla no está bien colocada • La rotación de los brazos aspersores está bloqueada 	Cargue las cestas de la vajilla y la cubertería sin que los brazos rociadores los golpeen (ver Capítulo 4.5 "Carga de vajilla y cubiertos")
	Las boquillas de los brazos aspersores están bloqueadas	Limpie los brazos aspersores (vea capítulo 6 "Limpieza y mantenimiento")
	Filtros sucios	Limpie el filtro (vea capítulo 6 "Limpieza y mantenimiento")
	Filtros mal colocados	Inserte correctamente el filtro
	Se ha seleccionado un programa de lavado incorrecto	Seleccione un programa de lavado más potente
	La cesta superior del lavavajillas no está ajustada a la misma altura del lado derecho e izquierdo	Coloque la cesta del lavavajillas a la misma altura a la derecha e izquierda.
Residuos de detergente en el equipo	Las pastillas de detergente no se han disuelto en el programa corto	Establezca un programa más largo o utilice detergente en polvo
	El detergente se ha aglutinado debido a un largo tiempo de almacenamiento	Utilice un nuevo producto (detergente)
Manchas de agua en las piezas de plástico	No se puede evitar la formación de gotas	<ul style="list-style-type: none"> • Rellene el recipiente del abrillantador • Ponga el descalcificador en una posición más alta
Manchas blancas, difíciles de eliminar en la vajilla, en el interior del equipo o en la puerta	Hay depósitos de algunos ingredientes del detergente	<ul style="list-style-type: none"> • Cambie de detergente • Limpie el equipo mecánicamente
	El grado de dureza del agua está mal ajustado	<ul style="list-style-type: none"> • Ajuste el descalcificador a una mayor dureza del agua • Rellene el depósito de sal regeneradora
	Se utilizó un limpiador con función múltiple o un limpiador orgánico/ecológico	<ul style="list-style-type: none"> • Cambie de detergente • Utilice productos separados (detergente para lavavajillas, sal regeneradora, abrillantador)
Las piezas de plástico del interior del equipo están descoloridas	Aspecto normal	No afecta el funcionamiento del equipo
Residuos de té o de lápiz labial en la vajilla	La temperatura de lavado es demasiado baja	Seleccione un programa con una temperatura de lavado más alta
	El detergente tiene muy poco efecto blanqueador	Cambie de detergente para vajillas

PROBLEMA	POSIBLE CAUSA	MEDIDAS CORRECTIVAS
Manchas de color (azul, amarillo, marrón) en el interior del equipo o en la vajilla de acero inoxidable que son difíciles o imposibles de eliminar.	Las manchas son causadas por los componentes metálicos de la vajilla de plata o de aluminio	Limpie el equipo mecánicamente o utilice un limpiador de máquinas.
		Estas manchas son inofensivas para la salud
Las piezas de plástico están decoloradas	La temperatura de lavado es demasiado baja	Seleccione un programa con una temperatura de lavado más alta
Rayas removibles en los vasos y los cubiertos	Señales de exceso de abrillantador	Ajuste la cantidad de abrillantador a un nivel inferior.
	Falta de abrillantador	Rellene el recipiente del abrillantador
Capa blanca difícil de eliminar en acero inoxidable, vidrio, etc.	Señales de exceso de sal regeneradora	Revise el ajuste de la dureza del agua (vea el capítulo 4.1 "Ajuste del nivel de dureza del agua")
Los vasos se vuelven opacos	Los vasos no son aptos para el lavavajillas	No hay remedio posible. Compre vasos aptos para el lavavajillas.
Restos de óxido en la cubertería	<ul style="list-style-type: none"> La cubertería no es lo suficientemente resistente a la oxidación Se lavaron piezas oxidadas 	Utilice cubiertos resistentes al óxido y no lave los artículos oxidados.
Residuos de detergente en el contenedor del detergente	Debido a la obstrucción de los brazos de aspersión, el detergente no fue enjuagado completamente	Asegúrese de que los brazos aspersores puedan girar libremente
	El recipiente de detergente estaba mojado cuando se rellenó de detergente	Rellene el recipiente para detergente solo cuando esté seco
Exceso de formación de espuma	Derrame de abrillantador	Retire inmediatamente el abrillantador derramado con un paño
	El detergente para lavavajillas o el limpiador para el equipo utilizado forma demasiada espuma.	Cambie de producto de limpieza
Ruidos	Los ruidos durante el ciclo de lavado son normales.	El ruido se debe a la eliminación de los residuos de alimentos y a la apertura del recipiente del detergente.

Mensajes de error

CÓDIGOS / AVISOS EN PANTALLA DEL PROGRAMA	SIGNIFICADO	POSIBLE CAUSA Y SOLUCIÓN
 <p>(E1)</p>	<p>Demasiado tiempo de suministro de agua</p>	<p>El grifo no está abierto o la presión del agua es demasiado baja. El grifo de conexión de agua está calcificado. Pida a un fontanero que lo revise. En este caso, el servicio de atención al cliente generará una factura que vence de inmediato.</p>
 <p>(E3)</p>	<p>No se alcanza la temperatura del programa de lavado</p>	<p>La resistencia está defectuosa. Contacte con el servicio de atención al cliente.</p>
 <p>(E4)</p>	<p>Inundación</p>	<p>Algunas partes del equipo pueden tener fugas. Contacte con el servicio de atención al cliente.</p>
 <p>(Ed)</p>	<p>La electrónica de la placa de circuito impreso (PCB) ha fallado.</p>	<p>Interrupción de la alimentación de energía eléctrica. Contacte con el servicio de atención al cliente.</p>

9. Datos técnicos

Los datos técnicos se encuentran en la placa de características, en la tarjeta de servicio y en la hoja de datos del producto adjuntas.

Acceda a la hoja de datos del producto de su dispositivo en línea a través de:

<https://eprel.ec.europa.eu>

Introduzca el identificador del modelo de su equipo para recuperar la hoja de datos del mismo. El identificador del modelo de su equipo se encuentra en la placa de características.

Conformidad CE

En el momento de su lanzamiento a la venta, este equipo cumple con los requisitos de la Directiva RL 2014/30/EU del Parlamento Europeo y del Consejo sobre la Armonización de las Legislaciones de los Estados miembros en materia de compatibilidad electromagnética, y sobre la Comercialización de equipos eléctricos destinados a utilizarse con determinados límites de tensión RL 2014/35/EU.

Este equipo está marcado con el signo CE y cuenta con un Certificado de Conformidad para inspección por parte de las autoridades responsables de la vigilancia del mercado.

10. Piezas de recambio / Servicio de atención al cliente

Las siguientes piezas de recambio están disponibles en el servicio de atención al cliente (según el equipo):

Si se instalan o se requieren en el equipo, las siguientes piezas de repuesto están disponibles durante un período mínimo de siete años después de la comercialización del último ejemplar del modelo:

- (1) Motores, bombas de circulación y drenaje, radiadores y resistencias, incluyendo bombas de calor, tuberías y accesorios, incluidas las mangueras,
- (2) Válvulas, filtros y Aquastops, piezas estructurales e interiores asociadas a los componentes de las puertas, placas de circuitos, pantallas electrónicas, interruptores, termostatos y sensores, software y firmware, incluido el software de reinicio.

Bisagras y juntas de las puertas, otras juntas, brazos rociadores, filtros de desagüe, cestas para platos y accesorios de plástico, como cestas para cubiertos y tapas, están disponibles por un periodo de diez años.

Para acceder a la base de datos de productos para:

- pedidos de reparación
- hoja de datos
- instrucciones de uso

Los datos específicos del equipo se encuentran en la placa de características que está en el interior del equipo.

Para más detalles e información del Servicio al Cliente vea la Tarjeta de servicio adjunta.

Dirección de Servicio al cliente responsable:

Tel: (+34) 876 03 66 60

Internet: www.silverline-home.com

Las órdenes de reparación también pueden solicitarse en línea o escaneando el código QR.



- Tome en cuenta que la visita del técnico de servicio al cliente, en caso de uso incorrecto o de una de las averías descritas como No Incluidas, incluso durante el período de la garantía, no es gratuito.
- Las reparaciones de los equipos eléctricos sólo pueden ser realizadas por un técnico electricista cualificado. Las reparaciones realizadas incorrectamente o de forma inadecuada pueden suponer un peligro para el usuario y provocan la pérdida de la garantía.

11. Condiciones de la garantía

Como comprador de un dispositivo Silverline, usted tiene derecho a las garantías legales del contrato de compra con su distribuidor.

Para ello, recuerde conservar la FACTURA o el TICKET DE COMPRA pues es el único modo válido para mostrar la fecha de inicio del periodo de Garantía. Sin ellos no se aplicará ninguna reparación cubierta por la Garantía del fabricante.

Adicionalmente, le proporcionamos las siguientes condiciones:

Vigencia de la garantía

La garantía tiene una duración de 36 meses a partir de la fecha de compra (se debe presentar un comprobante de compra). Los fallos o defectos en el equipo se rectifican de forma gratuita durante los primeros 24 meses, siempre que el equipo sea accesible para reparaciones sin ningún esfuerzo especial. En los 12 meses posteriores, el comprador está obligado a demostrar que el fallo o defecto ya existía desde la entrega.

Su producto no ha sido diseñado para uso comercial (por ejemplo, en hoteles, bares, restaurantes, ...) o para uso compartido por varios hogares. En estos casos, la garantía no será de aplicación.

Al hacer uso de la garantía, la garantía no se extiende para el equipo ni para las piezas recién instaladas.

Alcance de las medidas correctivas

Repararemos todos los defectos del equipo, dentro de los períodos especificados, que se puedan atribuir de manera demostrable a una fabricación defectuosa o a defectos de los materiales. Las piezas reemplazadas se convierten en nuestra propiedad.

Queda excluido lo siguiente:

Desgaste normal, daños intencionales o por negligencia, daños causados por el incumplimiento de las instrucciones de uso, colocación o instalación incorrecta del equipo, conexión a una tensión de red incorrecta, daños debidos a efectos químicos o electrotérmicos u otras condiciones ambientales anormales, daños en el vidrio, en la pintura, en el esmalte y eventuales diferencias de color, así como bombillas defectuosas. Los defectos en el equipo también se excluyen si se deben a daños en el transporte. Tampoco realizamos ningún servicio si, personas no autorizadas realizan algún trabajo en el equipo Exquisit o se utilizan piezas no originales.

Alcance de validez de la garantía

Nuestra garantía se aplica a equipos que se adquirieron en España o Portugal y que están en funcionamiento en España o Portugal

Para equipos instalados en cualquier otro país, el consumidor deberá dirigirse al Servicio Oficial de la filial consultando la página Web de la marca, que ejercerá la garantía conforme a la legislación de su país.

Para las órdenes de reparación fuera del período de garantía aplica lo siguiente:

- Si se repara un equipo, las facturas de reparación vencen de inmediato y son pagaderas sin deducción.
- Si un equipo es revisado o una reparación que ha comenzado no se termina, se calcularán los gastos de transportación y del trabajo hecho. El asesoramiento por parte de nuestro centro de atención al cliente es gratuito.

El servicio de asistencia técnica Exquisit cuenta con una extensa red de centros por toda la geografía española y portuguesa.

En caso de precisar una atención técnica o para ordenar repuestos, comuníquese con nuestro departamento de servicio al cliente

TEL: (+34) 876 03 66 60

O en nuestra WEB: www.silverline-home.com

SILVERLINE

Torre Aragonia
Avda. Juan Pablo II 35, Planta 3
ES-50.009 Zaragoza

DBE-64 E_2022-01_ES

Importado por JEELPERG, SLU. (NIF B99560591)

www.silverline-home.com