

HBF-98 B

11601

Campana de superficie

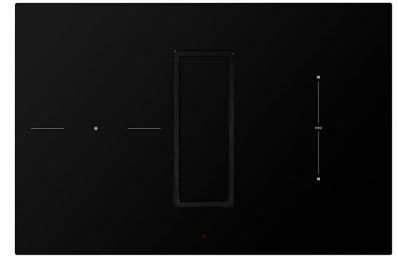
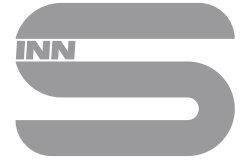

Diseño técnico

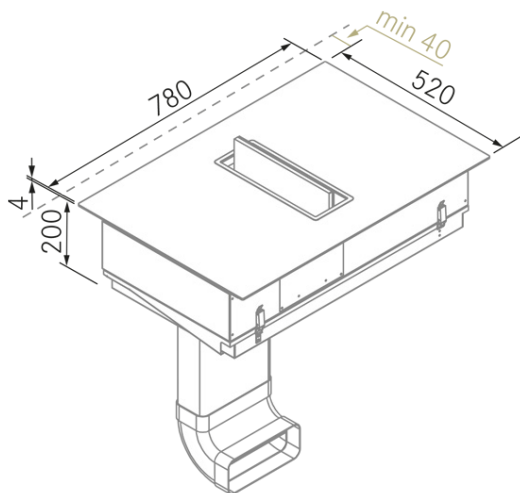

Características

- **Medida:** 780 mm.
- **Acabado:** Cristal Negro
- **Compatibilidad con Placas Innsoul:** No
- **Motor:** R1300 (1300 m³/h) Interno
- **Control/Botonera:** Touch Control
- **Mando a distancia:** No
- **Iluminación**
 - **Tipo:** Sin iluminación
 - **Color:** -
 - **Unidades:** -
- **Filtros**
 - **Tipo:** Filtros de aluminio
 - **Unidades:** 2
- **Velocidades:** 9 Velocidades
- **Recirculación:** Incluida
- **Tipo de aspiración:** Aspiración superficie
- **Parada Diferida:** Si
- **Easy Clean:** No
- **AC System:** No
- **Airsoft:** No
- **Avisador de saturación de filtros:** Si
- **Fabricación a medida:** No
- **Motor exterior:** No

HBF-98 B

11601

Campana de superficie

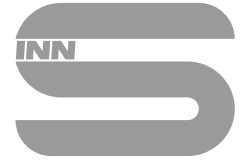

Información Técnica

- Clase de eficiencia energética: **A+++**
- Potencia de aspiración mín./int.: 176/660 m³/h.
- Presión sonora mín./máx.: 33/59 (dBA)
- Potencia sonora mín./máx.: 40/66 (dBA)
- Consumo motor: - W.
- Consumo medio Anual: 28,0 W.
- Voltaje: 220/240 V.
- Frecuencia: 50 Hz.
- Diametro Salida aire: 220x90 mm.
- Dimensiones del producto empaquetado: 100 x 39 x 68 cm.
- Volumen: 0,2652 M³.
- Peso del producto empaquetado: 38,6 Kg.
- Código EAN: 8421210242271

